

FORD TRUCKS 2542D EURO6

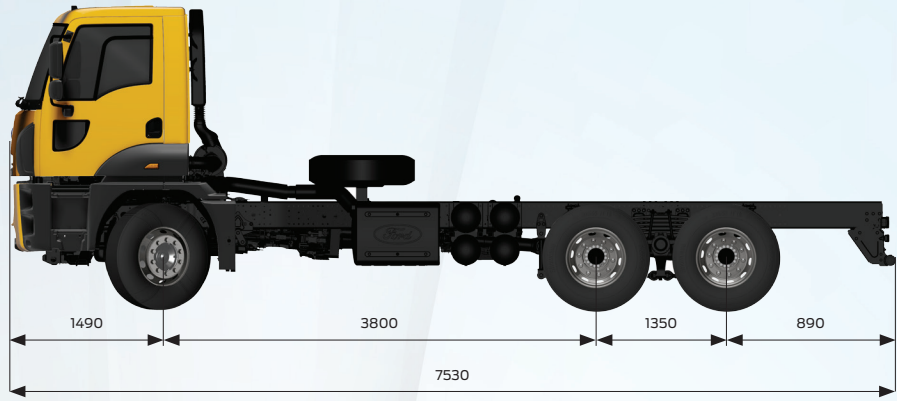

Temel Özellikler

Araç Tipi	Damper
Aks Düzenegi	6x2 Cerli
Emisyon Standardı	Euro 6
Kabin Tipi	Alçak Tavan Yataksız Kabin
Dingil Mesafesi (mm)	3800

Motor

Tip	Ecotorq 12,7 litre
Silindir Hacmi (cc)	12740
Çap x Strok	130 mm x 160 mm
Güç	420 PS (308,9 kW) / 1800 d/d
Tork	2150 Nm / 1000-1300 d/d
Sıkıştırma Oranı	17 +/- 0,5 : 1
Yağ Hacmi	50 L
Soğutma Sıvısı Hacmi	37 L (Intarder ile 57 L)

Güç Aktarımı

Debriyaj	430 mm Tek Disk
Otomatik Şanzıman / Oranları (1. dişli - 12. dişli)	ZF 12 TX 2210 (16,688-1)

Direksiyon Sistemi

Hitachi Direksiyon Sistemi

Şasi

Şasi Kalınlığı	10 mm Takviyeli
Şasi Dayanımı	500 MPa
Süspansiyon (Ön/Arka)	90 mm Parabolik Yaprak Yay / Dengeleme Kolu Tipli
Aks	Çift Redüksiyonlu (Cerli)
Aks Oranı	3,57
Lastikler	315/80 R 22,5
Jantlar	22,5 x 9 Çelik

Frenleme Sistemi

Frenler (Ön/Arka) (Ø.mm x mm. en)	410 x 200 Z-Cam Fren Sistemi
Fren Sistemi	Çift Devreli Hava Hattı, Yağ Süzücülü ve Isıtmalı Hava İşleme Ünitesi
Motor Freni Gücü	max. 340 kW (Motor Seviyesi)
Intarder Gücü	max. 600 kW / Sürekli 160 kW

Elektrik Sistemi

Akü	24V, 2 x 12V 150 Ah
Alternatör / Marş Motoru	130 A / 6,5 kW

Depolar

Yakıt Tankı	315 L Çelik
SCR Tankı	55 L



TRUCKS

Boyutlar (mm)

Ön Uzunluk	1490
Dingil Açıklığı	3800
Azami Uzunluk	7530
2. ve 3. Dingiller Arası Mesafe	1350
Kabin Uzunluğu	1820
Yükseklik	3224
Genişlik (Aynalar Hariç)	2540
Şasi Genişliği	770
Arka Sarkıntı	890
Faydalı Şasi Boyu	5890
Şasi Yüksekliği-Ön	225
Şasi Yüksekliği-Arka	285
Yerden Yükseklik-Ön	435
Yerden Yükseklik-Arka	308
Dönüş Yarıçapı	8790

Ağırlıklar (kg)

	1. Aks	2. Aks	3. Aks	Toplam
Teknik Olarak İzin Verilen Ağırlık	7100	12600	10900	26000
Boş Ağırlık	5130	2422	1743	9295
Yüklenabilir Ağırlık	1970	10178	9157	16705
İzin Verilen Toplam Ağırlık (Yasal)	7100	11500	10000	25000

STANDART DONANIM

- Klima
- Radyo/CD Çalar
- Şanzıman PTO/Tek Dişli, Flaşsız
- 4 Noktadan Bağımsız Kabin Süspansiyonu
- Otomatik Şanzıman (Ağır Kullanım Modlarıyla Birlikte)
- Hız Sabitleyici
- Elektrikli Camlar
- Isıtılmalı ve Elektrik Kumandalı Yan Aynalar
- Elektrikli Far Yükseklik Ayarı
- Yüksekliği ve Eğimi Ayarlanabilir Direksiyon
- Isıtılmalı ve Hava Süspansiyonlu Sürücü Koltuğu
- Bel Desteği
- Mekanik Tavan Havalandırması
- Ön Antiroll Bar
- Elektronik Fren Sistemi (EBS) ve Anti Blokaj Sistemi (ABS)
- Elektronik Stabilite Programı (ESP)
- Şerit Takip Asistanı (LDWS)
- Balata Aşınma Uyarısı
- Immobilizer
- Uzaktan Kumandalı Merkezi Kilit ve Tek Anahtar
- Gecikmeli Far Kapama
- Diferansiyel Kilidi
- Dijital Takograf

OPSİYONEL DONANIM

- Motordan Tahrikli PTO
- Intarder
- ADR Paketi
- Alçak Tavan-Tek Yataklı Kabin
- Kabin İçi Isıtıcı (Sulu Tip)
- Soğuk İklim Paketi (Sulu Tip Kabin İçi Isıtıcı)
- Soğuk İklim Paketi (Kuru ve Sulu Tip Kabin İçi Isıtıcı) *
- Elektrikli Kabin Kaldırma Mekanizması
- Arka Cam **
- Otomatik Çekiş Kontrolü (ATC)
- İki Kişilik Yolcu Koltuğu **
- Aktif Acil Durum Frenleme Sistemi (AEBS)

*Sadece alçak tavan yataklı kabin ile verilebilir.

**Alçak tavan yataklı kabin ile verilmez.

Bu fôy Ford Trucks araçları için hazırlanmış ürünleri içermektedir. Şubat 2017 tarihinde basılmış olan bu fôy, basım tarihinde geçerli olan teknik özellikler ve standart ya da opsiyonel olarak sunulan donanımlar hakkında bilgi verir. Araçların standart ve opsiyonel donanım özelliklerinde zaman zaman değişiklikler olabilmektedir. Bu yüzden, satın almak istediğiniz aracın özellikleri hakkında güncel ve doğru bilgiye ulaşmak için Yetkili Satıcılarımıza başvurmanızı rica ederiz. Açıklanan nedenle, bu broşür belirtilen özelliklere ilişkin taahhüt teşkil etmez.

